

IPS/S 3.1.1

- IP rozhraní
- IP Interface, MDRC

ABB i-bus® KNX
2CDG941171P0001

ABB

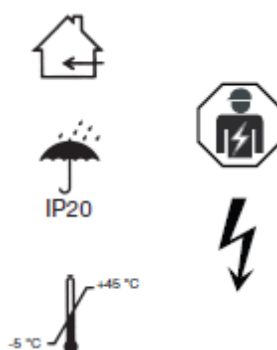
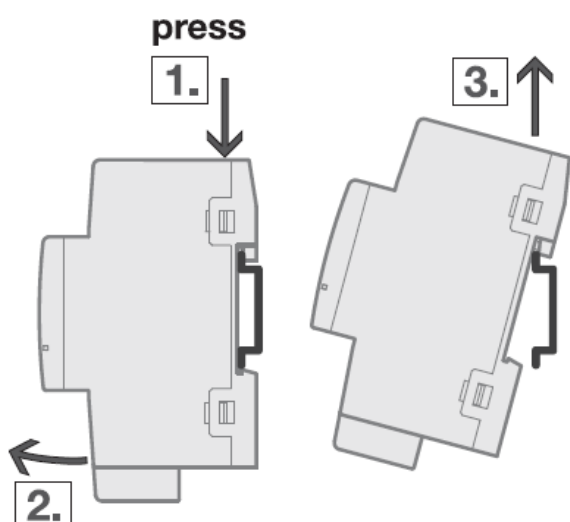
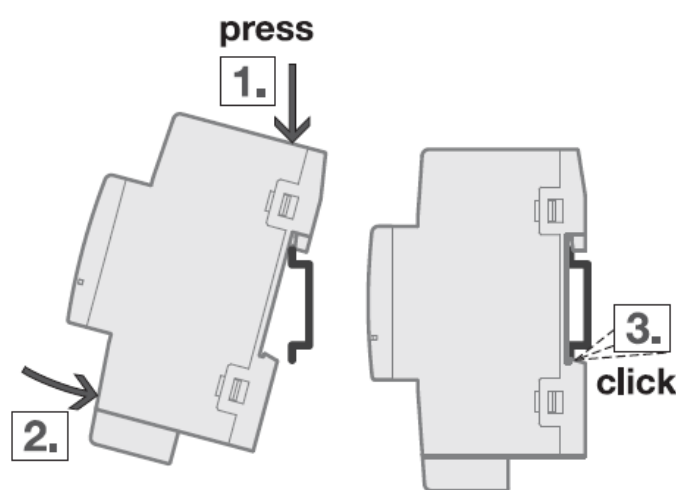
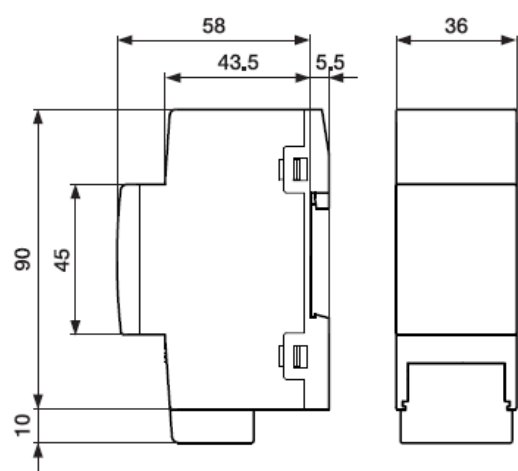
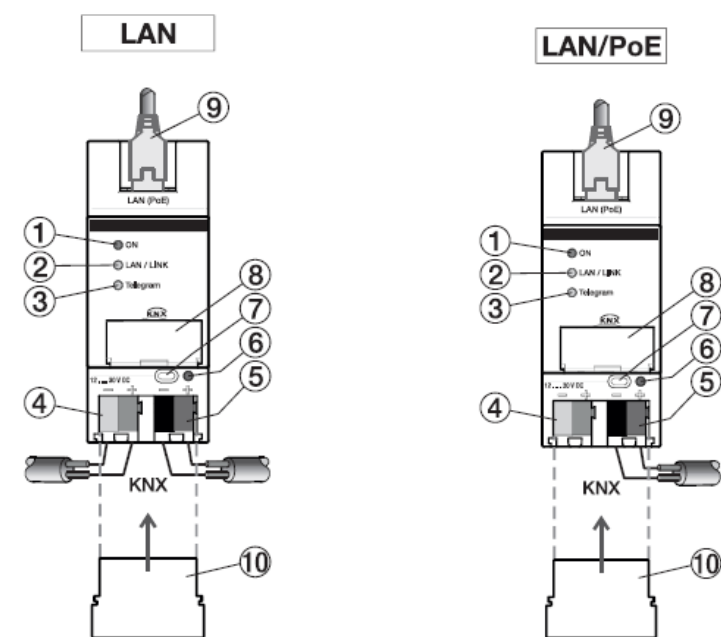

ABB

ABB s.r.o. Elektro-Praga
Resslova 3, CZ-466 02 Jablonec nad Nisou
tel.: 483 364 111
technická podpora: 800 800 104
e-mail: ep.jablonec@cz.abb.com
http://www117.abb.com

Připojení přístroje

- 1 ON LED (zelená)
- 2 LAN/LINK LED (žlutá)
- 3 Telegram LED (žlutá)
- 4 Připojení pomocného napájení
- 5 Připojení KNX
- 6 Programovací LED (červená)
- 7 Programovací tlačítko
- 8 Popisový štítek
- 9 Připojení LAN
- 10 Krytka

Popis přístroje

IP rozhraní převádí telegramy z protokolu KNX na IP telegramy přenášené po síti IP, v závislosti na konfiguraci v ETS. Takto mohou být vzájemně přenášena data mezi sítěmi IP a KNX. IP rozhraní splňuje požadavky na KNXnet/IP standardy. Společně se softwarem ETS umožňuje IP rozhraní programovat přístroje prostřednictvím sítě LAN.

Technická data (výťah)

Pomocné napájení 12...30 V DC (+10% / -15%) nebo PoE (IEEE 802.3 třídy 1)

Ztrátový výkon max. 1,8 W
Proudový odběr
Pomocné napájení max. 120 mA při 12 V
KNX < 10 mA
Teplotní rozsahy
Provoz -5 °C ... +45 °C
Skladování -25 °C ... +55 °C
Doprava -25 °C ... +70 °C
Stupeň krytí IP 20 podle DIN EN 60 529
Třída ochrany II podle DIN EN 61 140
Kategorie přepětí III podle DIN EN 60 664-1
Stupeň znečištění 2 podle DIN EN 60 664-1
Podmínky prostředí
Maximální vlhkost vzduchu 95 %, bez kondenzace
Tlak vzduchu atmosférický do 2 000 m
Připojení KNX pomocí sběrnice svorkovnice
Připojení LAN 10/100 BaseT, IEEE 802.3 konektorem RJ45
Hmotnost 0,1 kg

Ovládání a indikace

ON

Po připojení pomocného napájení se LED rozsvítí nejprve nepřetržitě. Po přibližně 40 sekundách se LED rozblíká, do doby, než je přístroj připraven k činnosti.

LAN/LINK

LED svítí, když je připojeno pomocné napájení a rozhraní je připojeno k síti IP. LED bliká během přenosu dat.

Telegram

LED svítí, když je připojeno pomocné napájení a rozhraní je připojeno ke KNX a je připraveno k činnosti. LED bliká během přenosu dat.

Instalace

Přístroj je konstruován pro montáž do rozvodnic a rozváděčů pro rychlou montáž na nosné lišty o šířce 35 mm (podle ČSN EN 60715).
Přístroj je nutné montovat tak, aby byl přístupný pro ovládání, prohlídky, údržbu a opravy.

Připojení

Elektrické připojení je zajištěno bezšroubovými svorkami. Označení svorek je na krytu přístroje. Pro připojení sběrnice KNX je přiložena sběrnice svorkovnice. Pro připojení IP sítě je určena zásuvka RJ45.

Zprovoznění

Zprovoznění se provádí pomocí software ETS.



Podrobný popis parametrů, nastavení a postup zprovoznění lze nalézt v technické dokumentaci přístroje. Dále je třeba použít nejnovější aplikační program. Tyto informace lze stáhnout z internetových stránek www.abb.com/knx.



Poznámky

- Pozor! Nebezpečné napětí! Montovat a zprovozňovat přístroje smí pouze kvalifikovaní a vyškolení elektromontéři. Během projektování a realizace elektrické instalace musí být brány v úvahu příslušné normy, předpisy a předepsané postupy.
- Chraňte přístroj před vlhkostí, znečištěním a poškozením!
 - Přístroj neprovozujte mimo povolený rozsah technických podmínek!
 - Přístroje smí být provozovány pouze v uzavřených krytech (např. v rozvodnicích). Přístroj nerozebírejte.

Aby nedošlo k nebezpečnému dotyku se živými částmi pod napětím, musí být přístroj odpojen od napájení při práci na něm.

Čištění

Před čištěním je třeba přístroj odpojit od napájení. Znečištěné přístroje je možné lehce otřít suchým hadříkem, nebo lze použít mírně navlhčený hadřík s mýdlovou vodou. V žádném případě nelze použít jakékoliv jiné čisticí prostředky nebo organická rozpouštědla.

Údržba

Přístroj je bezúdržbový. Dojde-li na něm např. během dopravy nebo skladování k závadě, nelze jej otevírat, ale musí být odeslán k opravě výrobci.

Bude-li přístroj otevřen, dochází ke ztrátě zákonné záruky!

CZ

Device connection

- 1 ON LED (green)
- 2 LAN/LINK LED (yellow)
- 3 Telegram LED (yellow)
- 4 Auxiliary-voltage connection
- 5 KNX connection
- 6 Programming LED (red)
- 7 Programming button
- 8 Label carrier
- 9 LAN connection
- 10 Cover cap

Device description

The IP Interface converts telegrams on the KNX (TP) into IP telegrams on the IP network in accordance with the configuration in the ETS. This allows data exchange between KNX and IP networks. The IP Interface complies with the standards of the KNXnet/IP standards. Together with the ETS, the IP Interface can program devices via LAN.

Technical data (extract)

Auxiliary voltage 12...30 V DC (+10% / -15%) or PoE (IEEE 802.3 af class 1)

Power dissipation 1.8 W max.
Current consumption
Auxiliary voltage Max. 120 mA at 12 V
KNX < 10 mA
Temperature range
Operation -5 °C...+45 °C
Storage -25 °C...+55 °C
Transport -25 °C...+70 °C
Protection IP 20 according to DIN EN 60 529
Protection class II according to DIN EN 61 140
Overvoltage category III according to DIN EN 60 664-1
Pollution degree 2 according to DIN EN 60 664-1
Environmental conditions
Maximum air humidity 95 %, no condensation allowed
Atmospheric pressure Atmosphere up to 2,000 m
KNX connection via bus connection terminal
LAN connection 10/100 BaseT, IEEE 802.3 via RJ45 plug
Weight 0.1 kg

Operation and display

ON

After the auxiliary voltage is connected, the LED initially lights up continuously. After approx. 40 s, the LED starts flashing until the startup process is complete.

LAN/LINK

The LED lights up when the auxiliary voltage is present and the Interface is connected to an IP network. The LED flashes with data traffic.

Telegram

The LED lights up when the auxiliary voltage is present and the Interface is connected to KNX after the startup process is complete. The LED flashes with data traffic.

Mounting

The device is suitable for installation in distribution units unit or small housings for fast installation on 35 mm mounting rails to DIN EN 60715.

Accessibility of the device for the purpose of operation, testing, visual inspection, maintenance and repair must be ensured.

Connection

Electrical connection is implemented using screwless terminals. The terminal designations are located on the housing. The connection to the KNX is implemented using the supplied bus connection terminal. The connection to the IP network is established using an RJ 45 plug.

Commissioning

Commissioning takes place with the Engineering Tool Software (ETS).



A detailed description of parameterization and commissioning can be found in the technical documentation of the device. Furthermore, it must be ensured that the latest application is used. The data can be downloaded from www.abb.com/knx.



Important notes

Attention! Hazardous voltage! Installation by person with electrotechnical expertise only. The appropriate standards, directives, regulations and specifications should be observed when planning and setting up electrical installations.

- The device should be protected from damp, dirt and damage during transport, storage and operation.
- The device should not be operated outside the specified technical data.
- The device should only be operated in a closed housing (distribution unit). The device must not be opened.

To avoid dangerous touch voltages which originate through feedback from differing phase conductors, all poles must be disconnected when extending or modifying the electrical connections.

Cleaning

The voltage supply to the device must be switched off before cleaning. If devices become dirty, they can be cleaned with a dry cloth or one slightly dampened by soapy water. Corrosive agents or solutions should never be used.

Maintenance

The device is maintenance-free. In the event of damage repairs should only be carried out by an authorized person (e.g. during transport or storage).

The warranty expires if the device is opened.

EN